



### Le modulable

## APPLICATIONS

Fiabilité maximale et respect de l'environnement. Efficacité extrême pour réduire les coûts de gestion, faibles niveaux de bruit et de vibrations, zéro émission. Le mini-dumper Taurus 700 Electric est équipé de trois packs de batteries interchangeables, qui augmentent son autonomie. Le ralenti automatique et le contrôle intelligent de la vitesse garantissent l'efficacité en maximisant la productivité. Coûts d'exploitation réduits par rapport aux machines thermiques (pas de filtre, d'huile moteur et de bougies d'allumage). Le système de charge est facile grâce aux batteries interchangeables, au chargeur de batterie intégré à bord de la machine et à l'écran avec indicateurs de niveau de charge. C'est la solution idéale pour déplacer des matériaux à l'intérieur de lieux fermés et dans des environnements peu ventilés où il est essentiel de travailler sans gaz, fumées et bruits.

|  |                    | TAURUS 700 CP-ELECTRIC<br>BATTERIE BENNE ET PELLE        |
|--|--------------------|--|
| Charge utile                                     | kg                 | 700  |
| Moteur   |                    | E-Power  |
| Batterie   |                    | Lithium-Iron-Phosphate (Li-Fe-PO4)<br>6kWh - 120Ah - 50V |
| Chargeur batterie                                | A / V              | 25 / 50  |
| Temps de chargement                              | h                  | 3  |
| Durée de la batterie (avec utilisation cycle K1) | h                  | 2h30   |
| Puissance batterie                               | kW                 | 3  |
| Tour moteur                                      | tr/min             | 3 000  |
| Pompes hydrauliques                              |                    | 3  |
| Vitesse d'avancement                             | km/h               | 3  |
| Poids  | kg                 | 597  |
| Dimensions L x l x H                             | mm                 | 2 484** (1 647)* x 760 x 1 336                           |
| Capacité de benne                                | m <sup>3</sup> (L) | 0.33 (330)   |
| Pente franchissable à pleine charge              | ° / %              | 11 / 20  |
| Démarrage  |                    | Électrique   |
| Référence  |                    | 1108061  |

## ÉQUIPEMENTS DE SÉRIE

- ✓ Console de commandes avec leviers protégés
- ✓ Pelle chargeuse
- ✓ 3 batteries
- ✓ Chargeur de batterie portable 25A/50V (à bord de la machine)
- ✓ Afficheur avec indicateurs de niveau de charge
- ✓ Bras de pelle avec double étrier de fixation
- ✓ Prise de force additionnelle avec portée de 14 L/min

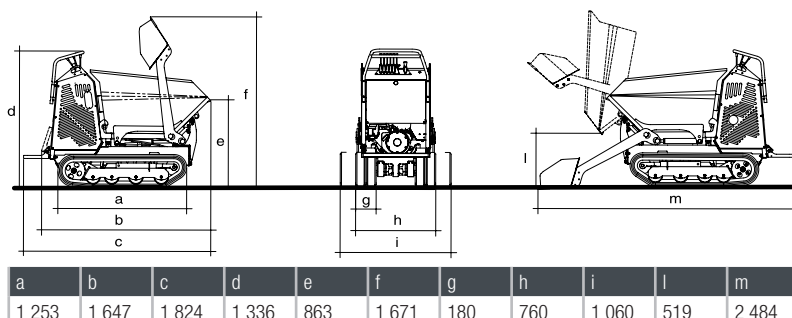

\*Dimensions avec marche-pied relevé et la pelle chargeuse levée  
\*\*Dimensions avec marche-pied et la pelle chargeuse baissés