

-  CHARGE UTILE
500 kg
-  LARGEUR
690 mm
-  CAPACITÉ BENNE
220 L
-  LÉGER
290 kg
-  Moteur essence
SP 95

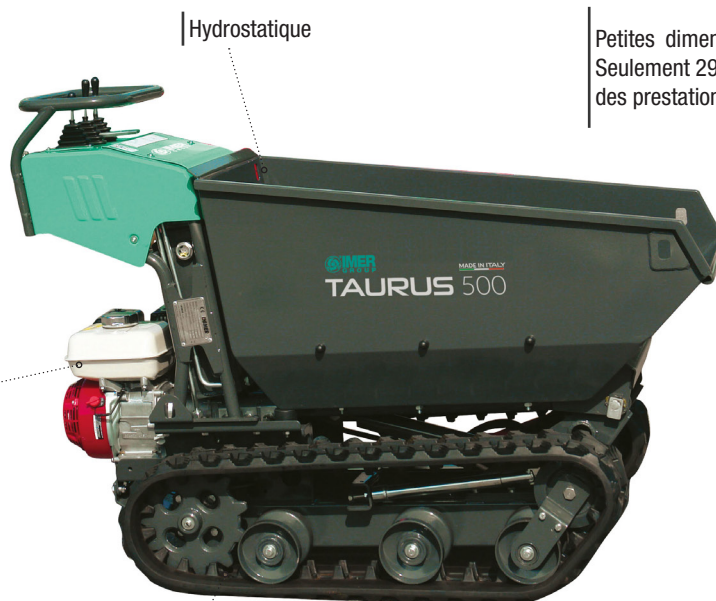

Hydrostatique

Petites dimensions et faible poids.
Seulement 290 kg, mais qui garantit
des prestations élevées.

Moteur facile
d'accès

2 moteurs
de chenilles
indépendants

Équipé de 3 pompes qui permettent une utilisation indépendante du
déchargement de la benne et de la pelle chargeuse de la traction

Le basique

APPLICATIONS

Le mini-transporteur Taurus 500 est une machine très agile et polyvalente, idéale pour le transport et le déplacement de différents types de matériaux sur les chantiers de construction de bâtiments et de routes, ainsi que dans les endroits difficiles d'accès. Le Taurus 500 est parfaitement à l'aise sur tous les types de terrain, y compris les pentes raides. La vitesse de déplacement de 0 à 2,5 km/h garantit une capacité de fonctionnement maximale et des performances de haut niveau.

		TAURUS 500 C-B5 HONDA BENNE
Charge utile	kg	500
Moteur		HONDA GX 200
Puissance moteur	kW (Ch)	4.7 (6.5)
Tours moteur	tr/min	3 600
Hauteur de déchargement	mm	220
Démarrage		manuel
Longueur chenilles	mm	1 141
Largeur chenilles	mm	180
Poids	kg	290
Pente franchissable à pleine charge	° / %	11 / 20
Pente franchissable maxi	° / %	20 / 36
Dimension L x l x H	mm	1589 x 690 x 1 132
Vitesse d'avancement	km/h	2.5
Débit du circuit hydraulique	L/min	10 L/min x 2 + 7.5 L/min
Pression des commande hydrauliques	kgf/cm ²	140
Capacité du réservoir hydraulique	L	15
Capacité de benne	m ³ (L)	0.22 (220)
Référence		1108024

ÉQUIPEMENTS DE SÉRIE

- ✓ Console de commande
- ✓ Commande hydrauliques
- ✓ Hydrostatique
- ✓ Moteur essence HONDA GX 200, 4.7 kW

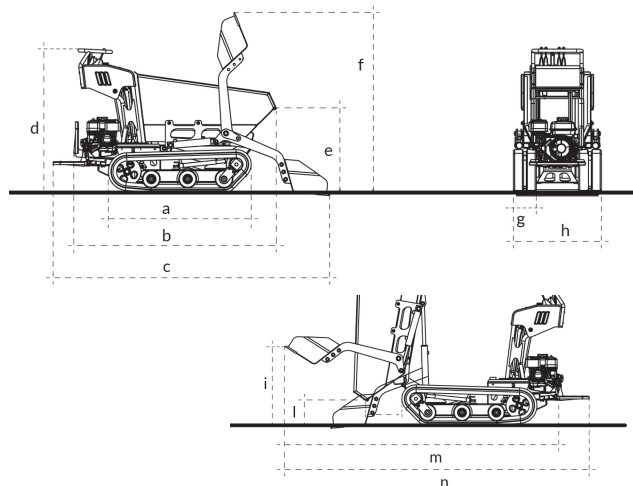

a	b	c	d	e	f	g
1 141	1 589	2 167	1 132	674	1 433	180
h	i	l	m	n		
690	671	220	2 371	2533		